



Els aparells de monitoratge energètic d'edificis com a eina d'estalvi

Barcelona, 29 d'octubre del 2015



Organitza :



Amb el suport de:



Co-funded by the Intelligent Energy Europe Programme of the European Union

En el marc de:



LA SOLUCIÓ OPENDOMO

Equips de mesura i
control

Programari



Els aparells de monitoratge energètic d'edificis com a eina d'estalvi

OPTIMITZANT INSTAL·LACIONS

- Dashboard
- Anàlisis
- Comparatives
- Tarifes
- Factures
- Alarmes
- Control
- Planells



OpenDomo
SERVICES

**La solución a la optimización de
de instalaciones**

Una solución flexible, interoperable y en constante
evolución que te ayuda a gastar sólo lo que necesitas.

Medir es sólo el primer paso,
OpenDomo te ofrece la solución completa.

*OpenDomo fabrica hardware y software en cloud
para la monitorización y automatización de instalaciones.*

www.opendomo.es  OpenDomoServices  @opendomo

**Una solució flexible, escalable, interoperable
que ajuda a detectar les ineficiències**

Els aparells de monitoratge energètic d'edificis com a eina d'estalvi

3 NIVELL DE SOLUCIONS

Paquets	Estalvis típics	Intervenció	Cost
Consum General	Detecció de pics, sobreconsums, potències mal contractades	Telectura de comptador fiscal o instal.lació d'un mesurador	De 160€ a 600€
Sub metering	Detecció d'ineficiències per tipus de consum i àrea	Instal.lació de mesuradors elèctrics, gas, aigua, sondes de temperatura...	Desde 1200€
Medició i control remot	Eliminació definitiva de les ineficiències	Instal.lació de mesuradors i controladors	Desde 1200€

Els aparells de monitoratge energètic d'edificis com a eina d'estalvi

PROBLEMA:

POTÈNCIES

NO

OPTIMITZADES

SOLUCIÓ BÀSICA

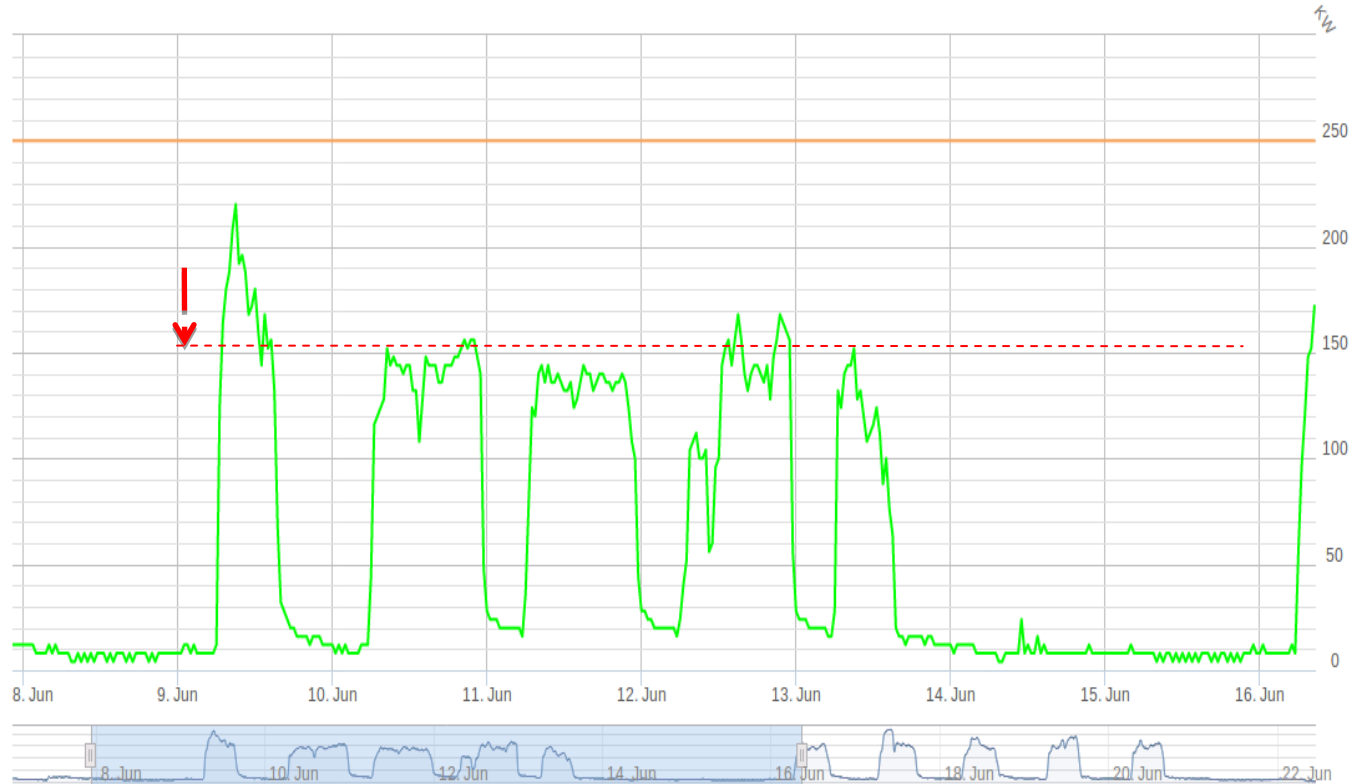

Reducció immediata dels costos

Els aparells de monitoratge energètic d'edificis com a eina d'estalvi

PROBLEMA:

CONSUMS

FORA

D'HORES

SOLUCIÓ INTERMITJA

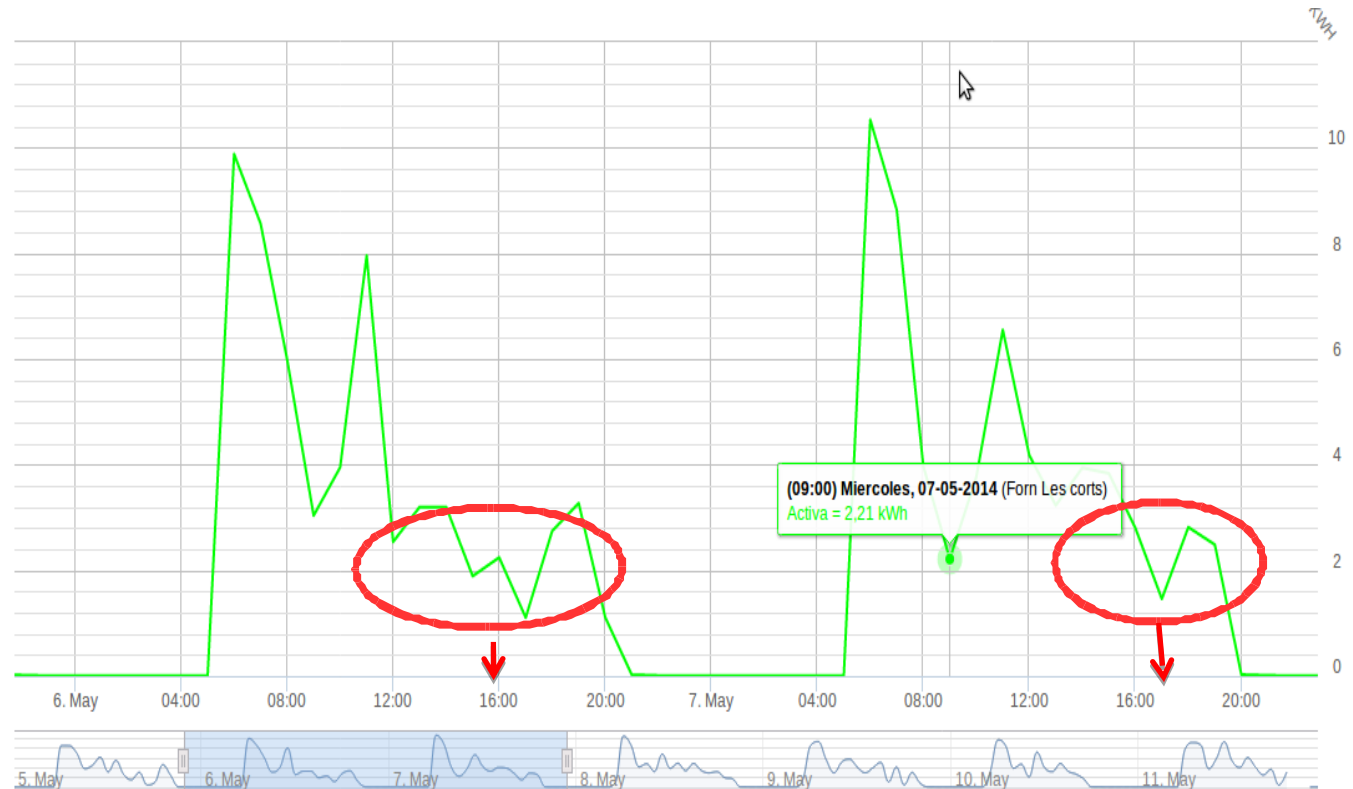

Reducció immediata dels costos

Els aparells de monitoratge energètic d'edificis com a eina d'estalvi

SOLUCIÓ INTERMITJA

PROBLEMA:

MAL

FUNCIONAMENT

DE CALDERA

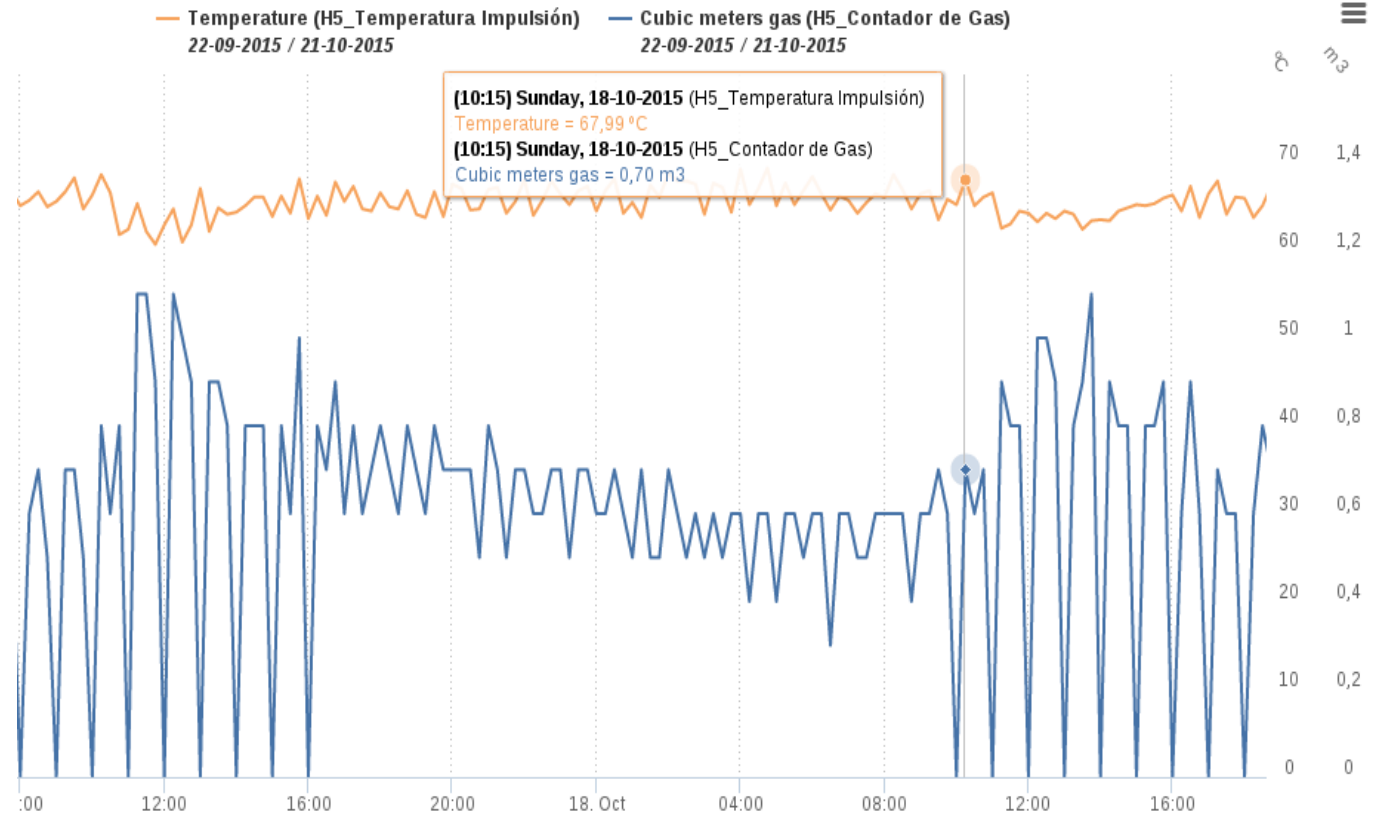

Prevenció en reparacions costoses

Els aparells de monitoratge energètic d'edificis com a eina d'estalvi

PROBLEMA:

SOBRECONSUMS

A LES NITS

SOLUCIÓ AVANÇADA



Eliminació definitiva de costos innecessaris

Els aparells de monitoratge energètic d'edificis com a eina d'estalvi

PROBLEMA:

PICS PER

ARRANCADES

SOLUCIÓ AVANÇADA



Eliminació definitiva de costos deguts a penalitzacions

Els aparells de monitoratge energètic d'edificis com a eina d'estalvi

SOLUCIÓ AVANÇADA

DIFERENTS

NIVELLS DE

CONTROL

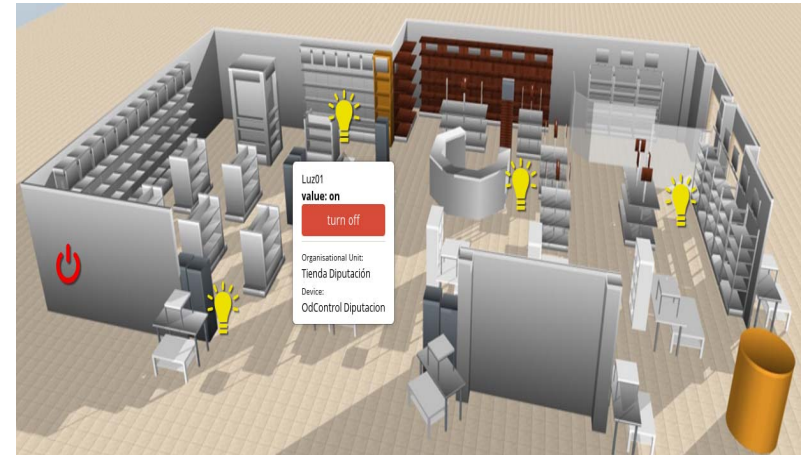
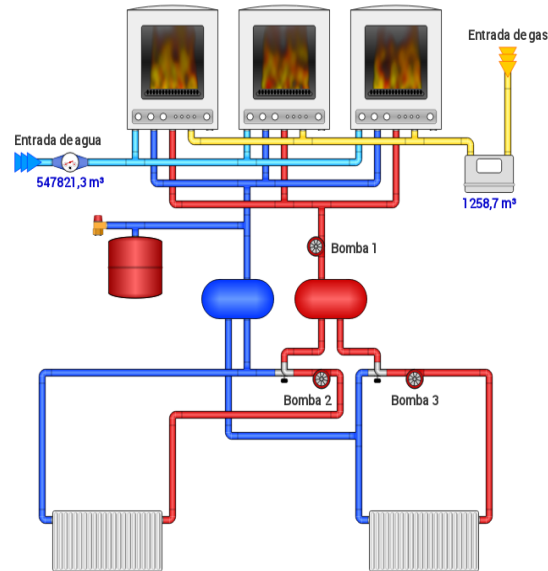

Des d'un simple control de llums, al control complet de sales de calderes

Els aparells de monitoratge energètic d'edificis com a eina d'estalvi



BENVINGUTS A OPENDOMO



Email: info@opendomo.com Tel. +34
938906959

www.opendomo.com

Els aparells de monitoratge energètic d'edificis com a eina d'estalvi
